

ARP

2018 SEBASTIAN HERKNER



ONTWERPINSPIRATIE

De Duits-Franse kunstenaar Jean (Hans) Arp (1886-1966) was zich bewust van de menselijke behoefte aan stilte en vreesde dat stilte uit de wereld zou verdwijnen. 'Het zal niet lang meer duren voor de stilte verdwenen is. De mens heeft stilte de rug toegekeerd.' In 1942 wijdde hij een van zijn beroemdste beelden, 'Sculpture de Silence, Corneille' aan de deugden van stilte. De golvende vormen en onderliggende gedachte inspireerde Sebastian Herkner tot het ontwerpen van deze modulaire en veelzijdige serie 'Arp': zacht, harmonieus en inderdaad visueel 'rustig'.

LINTELOO



SEBASTIAN HERKNER

'Er zit een zekere gevoeligheid en identiteit in mijn werk die de functie, het materiaal en de details benadrukt.' Sebastian Herkner (1981) studeerde productontwerp aan de Hochschule für Gestaltung in Offenbach. Hij liep stage bij Stella McCartney in Londen, waar hij zijn liefde en flair voor kleur, materiaal en de verbinding daartussen verder ontwikkelde – een aspect dat zijn werk nog steeds kenmerkt. Al in 2006 begon Sebastian zijn eigen studio en sindsdien is hij betrokken geweest bij projecten voor een breed gamma aan bedrijven en instellingen, waarbij zijn internationale bekendheid snel toenam. Zijn prijzenkast puilt inmiddels uit en Maison&Objet noemde hem in 2019 zelfs als 'Designer of the Year'. Sebastian koppelt een onvoorwaardelijke liefde voor traditioneel vakmanschap aan een goed gevoel voor nieuwe technieken, een combinatie die resulteert in geraffineerde vormen en tactiele texturen – een perfecte match met Linteloo, dus.



SPECIFICATIES

Romp: Metalen frame op een houten basis, bedekt met polyurethaanschuim in verschillende dichtheden voor optimale ondersteuning en comfort, een polyester toplaag en 100% katoenen onderbekleding.

Koppelsysteem: De elementen worden binnen een opstelling aan elkaar verbonden met een metalen koppelsysteem.

Poten: Zwart polyurethaan, 5cm (niet zichtbaar).

Bekleding: De samenstelling van stoffen hangt af van de keuze van de klant. Leer is aniline of gepigmenteerd (met bescherm laag).

Herkomst: Handgemaakt in Italië

OPTIES

Bekleding: Vaste bekleding, keuze uit alle stoffen en leersoorten in de LINTELOO-collectie. Het aanleveren van eigen stof/leer is mogelijk. Let op: voor een leren bekleding zijn vaak meer (zichtbare) naden nodig dan voor een stoffen bekleding. Voor een overzicht van de LINTELOO-stoffen en leersoorten, zie 'Materialen' op linteloo.com

Bijzonderheden: Ieder element kan zowel los in de ruimte geplaatst worden als gekoppeld worden aan andere elementen – dit biedt veel mogelijkheden qua opstelling.

ONDERHOUD

Alle meubels van LINTELOO zijn met veel liefde en zorg gemaakt. Natuurlijk willen wij dat u er vervolgens zo lang mogelijk van geniet. Met het juiste onderhoud verlengt u de levensduur en daarom krijgt u bij ieder LINTELOO-meubel een onderhoudsboekje, dat u ook kunt downloaden op linteloo.com Uitgebreide informatie over onderhoud en reiniging, inclusief de aanbevolen producten, kunt u ook vinden op linteloo-care.nl

Bekleding: Het onderhoud van uw bekleding hangt uiteraard af van de door u gekozen stof- of leersoort. Over het algemeen is stoffen bekleding—zeker wanneer die afneembaar is—makkelijker te reinigen dan leer, in geval van vlekken of morsen. Daarentegen is leer beter bestand tegen normale slijtage, omdat tekenen van gebruik alleen maar bijdragen aan het karakter.

Kussens: Ook hier hangt het onderhoudsniveau af van uw keuze, ditmaal voor het soort vulling. Met dons/veren gevulde kussens moet u regelmatig opschudden en luchten. Maar misschien houdt u meer van de stevigere 'zit' en hypoallergene kwaliteiten van een vulling van 100% polyestervezels.

Poten: Af en toe even afnemen met een vochtig doekje is genoeg.

GARANTIE

Op de romp van iedere LINTELOO-bank of -fauteuil bieden wij 10 jaar garantie. Op kussens, bekleding en andere LINTELOO-producten bieden wij 3 jaar garantie, met een afschrijving van 1/3 per jaar. Bewaar uw factuur of aankoopbon zorgvuldig. Van garantie uitgesloten zijn:

■ Normale slijtage, beschadigingen en verkleuring van de bekleding (stof en/of leer).

■ Plooivorming, afwijkingen in kleur en structuur en andere oneffenheden die behoren tot de natuurlijke eigenschappen van stoffen, leer en/of hout.

■ Klachten met betrekking tot stoffen en/of leersoorten die niet afkomstig zijn uit de reguliere LINTELOO-collectie (op speciaal verzoek geleverde stoffen en/of leersoorten)

■ Schade die is ontstaan door oneigenlijk gebruik, onvoldoende of verkeerd onderhoud, of reparaties uitgevoerd buiten de verantwoordelijkheid van LINTELOO om. LINTELOO hanteert de Algemene Verkoopvoorwaarden van de Centrale Bond van Meubelfabrikanten, zie hiervoor linteloo.com.

Heeft u vragen? Neem alstublieft contact op met uw LINTELOO-dealer of met LINTELOO's klantenservice.



AFMETINGEN

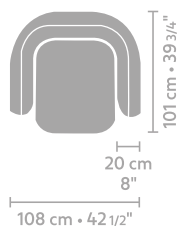

armchair

metrage (m) 6,05

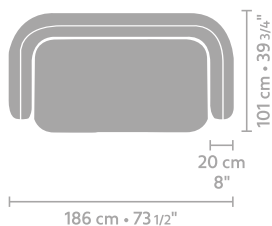

2 seater

8,58

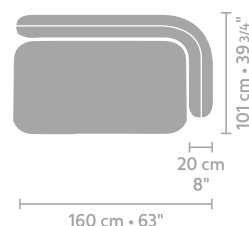

2 seater arm L/R

7,92

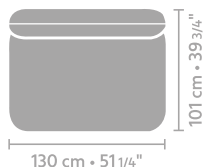

element 130 x 101

metrage (m) 6,05

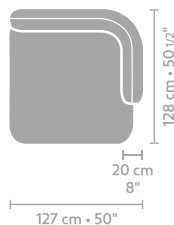

longchair 127 x 128

7,04

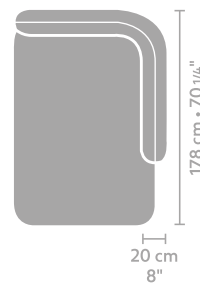

longchair 127 x 178

7,92

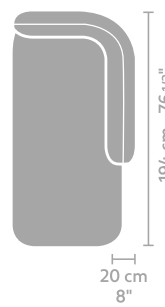

daybed

metrage (m) 8,03

CONFIGURATIE 1

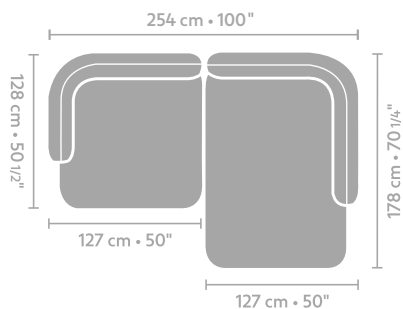

- Longchair 127 x 128
- Longchair 127 x 178

CONFIGURATIE 2

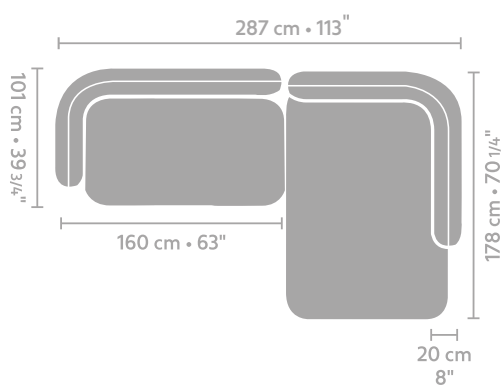

- 2 seater arm L
- Longchair 127 x 178

CONFIGURATIE 3

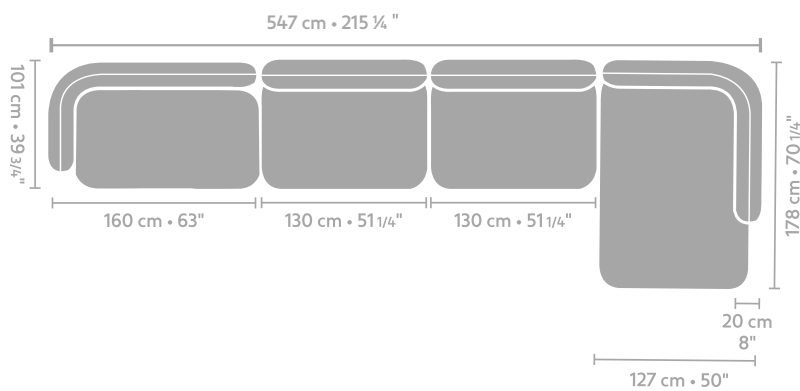

- 2 seater arm L
- 2x element 130 x 101
- Longchair 127 x 178